



www.sdgspa.it

Cliente: Standard

Codice prodotto: 37M

Descrizione articolo: Bicchiere 300 ml alla tacca

Contenenza raso bocca: 350 ml

Tipologia materiali: Cartoncino 100% Fibra vergine accoppiato a polietilene 12+214+15 g/mq

Tipo di stampa: OFFSET

Peso singolo prodotto: 7,2 g

IMMAGINE E DISEGNO TECNICO /

Le misure sono espresse in mm.

Coperchi abbinabili:

37M-1

175-1

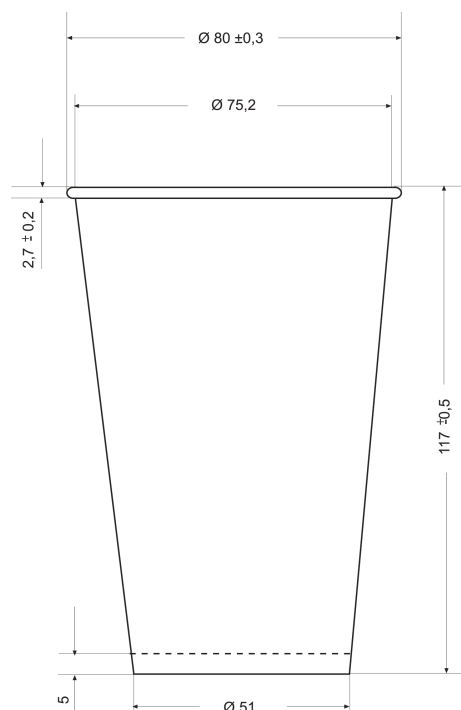

IMBALLO PRODOTTO /

Tipologia scatola: Cartone ondulato avana

Misure esterne scatola: 416 x 333 x 585h mm

Peso lordo scatola: 15,3 kg

Peso netto scatola: 14,4 kg

Nr. pezzi/confezione: 100

Nr. confezioni/scatola: 20

Pezzi/scatola: 2.000

Tipol. confezionamento: Sacchetto in polietilene neutro

Etichetta confezione: si

Etichetta scatola: si

Scatole/pallet: 18

Disposizione su pallet: 6 scatole di base x 3 strati in altezza.

Tipologia pallet: 80x120 cm a perdere

Altezza Totale bancale: 1,9 m circa (compreso pallet)

Il presente articolo è disponibile nelle seguenti grafiche:

BIANCO Codice prodotto 37M-00 Codice EAN ct. 8059395340682 conf. 8032532916216

TUTTI FRUTTI Codice prodotto 37M-10 Codice EAN ct. 8059395340699 conf. 8032532912904

VINTAGE VERDE Codice prodotto 37M-17 Codice EAN ct. 8059395340705 conf. 8032532912911

TEXT Codice prodotto 37M-22 Codice EAN ct. 8059395340712 conf. 8032532918203

BUBBLES VERDE Codice prodotto 37M-25 Codice EAN ct. 8059395340729 conf. 8032532919187

SPECIFICHE TECNICHE MATERIA PRIMA:

Proprietà / unità	Standard	
Cartoncino accoppiato:		
Grammatura, g/m ²	241	ISO536
PE, g/m ²	12	Mill Method
PE, g/m ²	15	Mill Method
Spessore, µm	320	ISO 534
Cartoncino:		
Resistenza alla flessione L&W 15°MD, mN	160	ISO2493-1
Resistenza alla flessione L&W 15°CD, mN	75	ISO2493-1
Allungamento CD, %	6.0	ISO1924-3

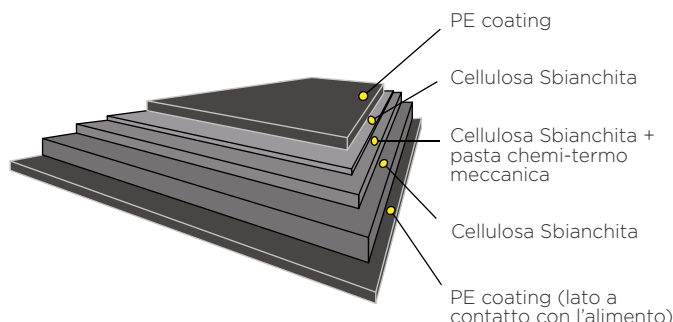

Le materie prime utilizzate per la produzione del manufatto sono di origine europea.

Gli inchiostri e le vernici sono a basso odore e bassa migrazione idonei alla stampa di imballaggi primari prodotte in conformità alle Linee Guida **EUPIA**.

CONFORMITÀ E NORME DI UTILIZZO /

Sulla base di prove interne, si dichiara che il prodotto può essere impiegato nei seguenti modi:

- | | | |
|------------------------------------------------------------------------------------------------------------------------------------------|-----------------------------|----------------------------------------|
| Il manufatto può essere utilizzato, unitamente all'alimento, nel forno tradizionale
Se Sì, indicare Tempo e Temperature massime _____ | <input type="checkbox"/> SI | <input checked="" type="checkbox"/> NO |
| Il manufatto può essere utilizzato, unitamente all'alimento, nel forno a microonde
Se Sì, indicare Tempo e Temperature massime _____ | <input type="checkbox"/> SI | <input checked="" type="checkbox"/> NO |
| Il manufatto può essere utilizzato, unitamente all'alimento, a basse temperature
Se Sì, indicare Tempo e Temperature massime _____ | <input type="checkbox"/> SI | <input checked="" type="checkbox"/> NO |

Si raccomanda di verificare l'idoneità tecnologica nell'applicazione reale in base ai tempi e alle temperature d'impiego.

Prodotto idoneo al contatto con alimenti secondo il regolamento CE n° 1935/2004, Regolamento EU 10/2011 e al D.M. del 21/03/1973 e successivi aggiornamenti.

Il prodotto è idoneo al contatto alimentare con bevande fredde e ghiacciate.

Il prodotto è monouso, si consiglia l'utilizzo entro 3 anni dalla data di produzione.

Conservare in luogo asciutto e lontano dai raggi del sole e fonti di calore (0°C + 35°C).

Livello di qualità accettabile (**AQL**): 1% del lotto consegnato

QUESTO PRODOTTO NON È UN GIOCATTOLO.

